



**PLEASE READ CAREFULLY**  
and save this document  
**CONSIDER THE ENVIRONMENT**

**1 ESPAÑOL**

- controladores para unidades a baja temperatura
- alimentación 12 VAC/DC
- reloj incorporado (según el modelo)
- sonda cámara y sonda evaporador (PTC/NTC)
- entrada micro puerto
- relé compresor de 16 A res. @ 250 VAC o 30 A res. @ 250 VAC (según el modelo)
- zumbador de alarma
- puerto TTL MODBUS slave para APP EVConnect o para BMS
- puerto para módulo registrador de datos en tarjeta SD EVBD05 (según el modelo)
- modelos en contenedor de plástico o estructura abierta (según el modelo).

**1 TAMAÑO E INSTALACIÓN | Tamaño en mm (in)**

**1.1 Modelos en contenedor de plástico**

Instalación de panel, con aletas elásticas de retención.

**ATENCIÓN**  
El grosor de un panel metálico tiene que estar comprendido entre 0,8 y 1,5 mm (1/32 y 1/16 in), el de un panel de plástico entre 0,8 y 3,4 mm (1/32 y 1/8 in).

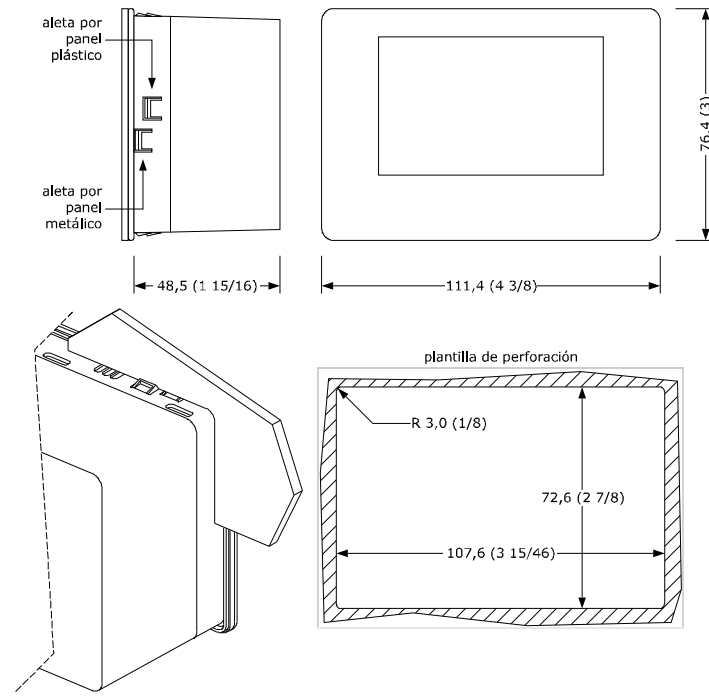

**1.2 Modelos de estructura abierta**

Instalación en la parte posterior del panel, con tornillos prisioneros y teclado de membrana.

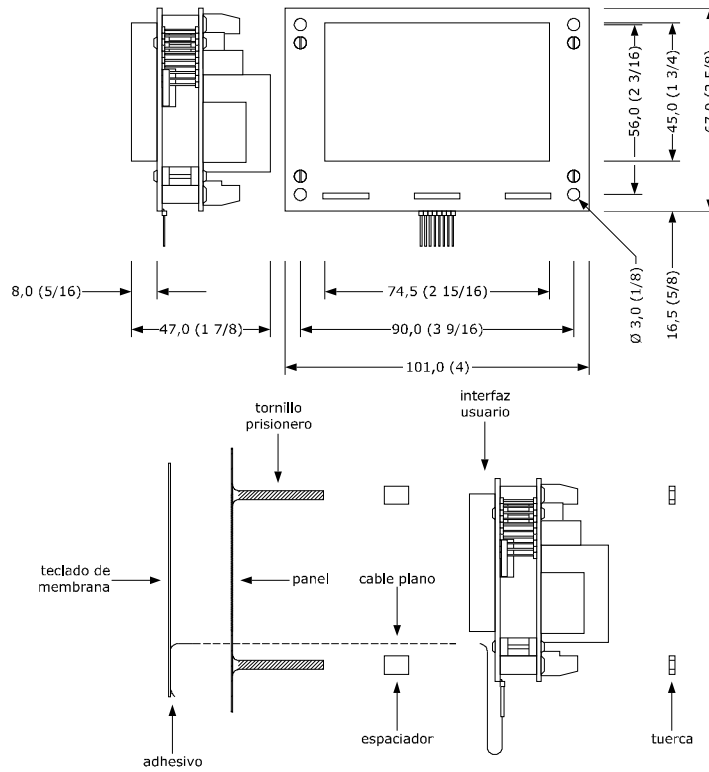

**ADVERTENCIAS PARA LA INSTALACIÓN**

- verificar que las condiciones de trabajo respeten los valores normales citados en el capítulo **DATOS TÉCNICOS**
- no instalar el dispositivo cerca de fuentes de calor, de aparatos con imanes fuertes, de lugares sujetos a la luz solar directa, lluvia, humedad, polvo excesivo, vibraciones mecánicas o descargas eléctricas
- con arreglo a las normativas sobre la seguridad, la protección contra eventuales contactos con las partes eléctricas tiene que asegurarse mediante una correcta instalación; todas las partes que aseguran la protección tienen que fijarse de modo que no sea posible eliminarlas sin la ayuda de una herramienta.

**2 CONEXIÓN ELÉCTRICA**

**ATENCIÓN**

- utilizar cables de sección adecuada a la corriente que los atraviesa
- para reducir eventuales interferencias electromagnéticas, colocar los cables de potencia lo más lejos posible de los de señal.

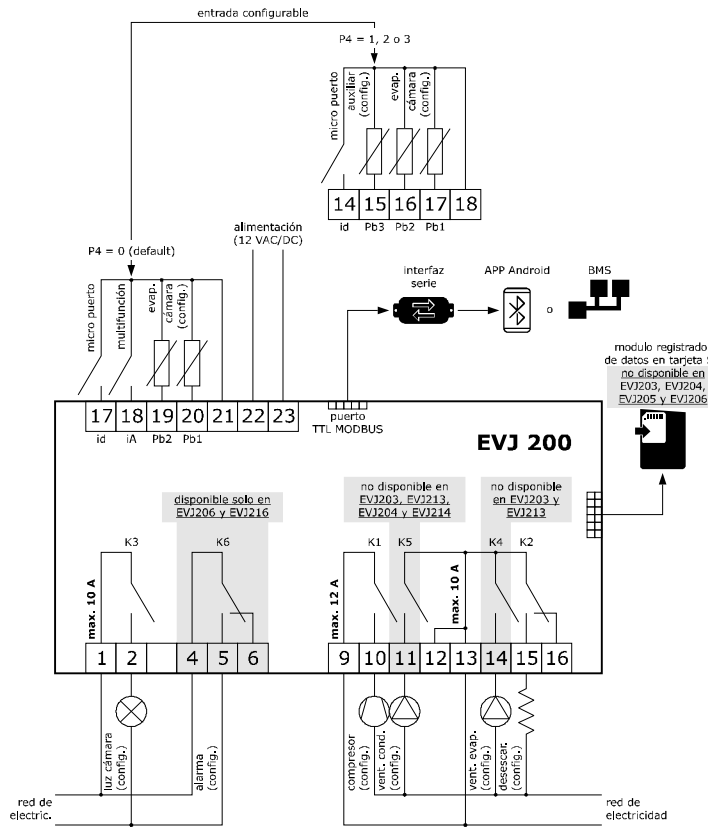

**ADVERTENCIAS PARA LA CONEXIÓN ELÉCTRICA**

- si se utilizan atornilladores eléctricos o neumáticos, moderar el par de apriete
- si el dispositivo se ha desplazado de un lugar frío a uno caliente, la humedad podría haberse condensado en el interior; esperar aproximadamente una hora antes de alimentarlo
- comprobar que la tensión de alimentación, la frecuencia eléctrica y la potencia eléctrica se encuentren dentro de los límites que aparecen en el capítulo **DATOS TÉCNICOS**
- desconectar la alimentación antes de efectuar cualquier tipo de operación de mantenimiento
- no utilizar el dispositivo como dispositivo de seguridad para las reparaciones y para informaciones dirigirse a la red de venta EVCO.

**3 PRIMERA UTILIZACIÓN**

1. Efectuar la instalación de la forma ilustrada en el capítulo **TAMAÑO E INSTALACION**.
2. Dar alimentación al dispositivo: se pondrá en marcha un test interno. El test dura normalmente algunos segundos; al final del test el display se apaga.
3. Configurar el dispositivo con el procedimiento ilustrado en el apartado **Ajuste de los parámetros de configuración**.

Parámetros de configuración que es oportuno ajustar para la primera utilización:

PAR.	DEF.	PARÁMETRO	MÍN...	MÁX.
SP	0.0	setpoint	r1... r2	
P0	1	tipo de sonda	0 = PTC	1 = NTC
P2	0	unidad de medida temperatura	0 = °C	1 = °F
d1	0	tipo de desescarche	0 = eléctrico	1 = a gas caliente
			2 = para parada compresor	

4. En lo sucesivo, verificar que los demás ajustes sean adecuados; véase el capítulo **PARÁMETROS DE CONFIGURACION**.
5. Sacar alimentación al dispositivo.
6. Efectuar la conexión eléctrica de la forma ilustrada en el capítulo **CONEXIÓN ELÉCTRICA** sin dar alimentación al dispositivo.
7. Para la conexión a una red RS-485, conectar la interfaz EVIF22TSX o EVIF23TSX, para activar funciones relacionadas con el tiempo real en EVJ203, EVJ204, EVJ205 y EVJ206 conectar el módulo EVIF23TSX, para el registro de los datos APPCC en formato CSV en tarjeta SD conectar el módulo EVBD05, para utilizar el dispositivo con la APP EVConnect conectar la interfaz EVIF25TBX; véanse las correspondientes hojas de instrucción. **Si EVIF22TSX o EVIF23TSX se utiliza, programar el parámetro BLE a 0.**
8. Dar de nuevo alimentación al dispositivo.

**4 INTERFAZ USUARIO Y FUNCIONES PRINCIPALES**

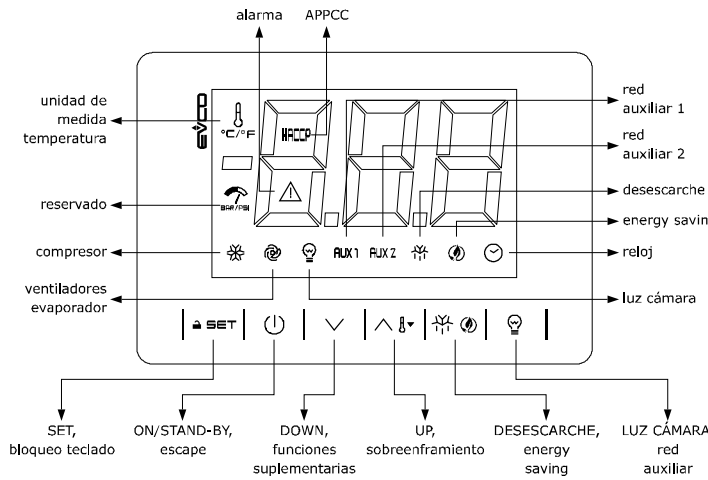

**4.1 Encendido/apagado del dispositivo**

1. Si POF = 1 (por defecto), tocar 2 s la tecla ON/STANDBY.

Si el dispositivo está encendido, el display visualiza el tamaño P5 (por defecto \*temperatura de la cámara\*); si el display visualiza un código de alarma, véase el capítulo **ALARMAS**.

LED	ENCENDIDO	APAGADO	INTERMITENTE
	compresor encendido	compresor apagado	- protección compresor activa - ajuste setpoint en curso
	ventilador del evaporador encendido	ventilador del evaporador apagado	parada ventilador del evaporador activo
	luz cámara encendida	luz cámara apagada	luz cámara encendida tras entrada digital
<b>AUX 1</b>	red auxiliar 1 encendida	red auxiliar 1 apagada	- red auxiliar 1 encendida tras entrada digital - retraso red auxiliar 1 activo
<b>AUX 2</b>	red auxiliar 2 encendida	red auxiliar 2 apagada	- red auxiliar 2 encendida tras entrada digital - retraso red auxiliar 2 activo
	desescarche pregooteo activo	-	- retraso desescarche activo - goteo activo

	- energy saving activo	-	-
	visualización tiempo	-	ajuste fecha, hora y día de la semana en curso
	visualización temperatura	-	sobreenfriamiento o sobrecalentamiento activo
<b>APPCC</b>	alarma memoria	APPCC en memoria	nueva alarma APPCC en memoria
	alarma activa	-	-

Si Loc = 1 (por defecto), después de 30 s sin haber intervenido con las teclas, el display visualizará la etiqueta "Loc" y el teclado se bloqueará de forma automática.

**4.2 Desbloqueo del teclado**

Tocar durante 1 s una tecla: el display visualizará la etiqueta "UnL".

**4.3 Ajuste del setpoint (si r3 = 0, por defecto)**

Asegurarse de que el teclado no esté bloqueado.

1. Tocar la tecla SET.
2. Tocar la tecla UP o la tecla DOWN en los siguientes 15 s para ajustar el valor en los límites r1 y r2 (por defecto \*-40... 50\*).
3. Tocar la tecla SET (o no tocar nada durante 15 s).

**4.4 Activación del desescarche de forma manual (si r5 = 0, por defecto)**

Asegurarse de que el teclado no esté bloqueado y que no esté activo el sobreenfriamiento.

1. Tocar durante 2 s la tecla DEDESCARCHE.

Si P3 = 1 (por defecto), el desescarche se activa a condición de que la temperatura del evaporador sea inferior al umbral d2.

**4.5 Encendido/apagado de la luz de la cámara (si u1c... u6c = 5)**

1. Tocar la tecla LUZ CÁMARA.

**4.6 Encendido/apagado de la carga desde tecla (si u1c... u6c = 10 o 11)**

1. Tocar la tecla LUZ CÁMARA (durante 2 s si u1c... u6c = 5).

Si u1c... u6c = 6, enciende el **antivaho** mientras dura u6.

**4.7 Silenciamiento del zumbador (si u9 = 1, por defecto)**

Tocar una tecla.

Si u1c... u6c = 11 y u4 = 1, desactiva asimismo la salida de alarma.

**5 FUNCIONES SUPLEMENTARIAS**

**5.1 Activación/desactivación del sobreenfriamiento y del sobrecalentamiento**

Asegurarse de que el teclado no esté bloqueado.

1. Tocar durante 2 s la tecla UP.

FUNCION	CONDICION	CONSECUENCIA
sobreenfriamiento	r5 = 0 y desescarche inactivo	el setpoint cambia a *setpoint - r6*, mientras dura r7
sobrecalentamiento	r5 = 1	el setpoint cambia a *setpoint - r6*, mientras dura r7

**5.2 Activación/desactivación de la energy saving de forma manual (si r5 = 0)**

Asegurarse de que el teclado no esté bloqueado.

1. Tocar la tecla DEDESCARCHE.

El setpoint cambia a \*setpoint + r4\* a lo sumo mientras dura HE2.

**5.3 Activación del funcionamiento para baja o para alta humedad (si F0 = 5)**

Asegurarse de que el teclado no esté bloqueado.

1. Tocar durante 1 s la tecla DOWN.

2. Tocar la tecla UP o la tecla DOWN en los siguientes 15 s para seleccionar la etiqueta "rH".
3. Tocar durante 2 s la tecla SET hasta que el display visualice la etiqueta del tipo de funcionamiento (tocar la tecla para visualizar sólo el tipo de funcionamiento activo).

ETIQ.	SIGNIFICADO
rhL	funcionamiento para baja humedad (ventilador evaporador con F17 y F18 si compresor off, on si compresor on)
rhH	funcionamiento para alta humedad (ventilador evaporador on)

4. Tocar la tecla ON/STANDBY (o no tocar nada durante 60 s) para salir del procedimiento.

**5.4 Visualización/eliminación de las informaciones referentes a las alarmas APPCC (no disponible en EVJ203, EVJ204, EVJ205 y EVJ206)**

Asegurarse de que el teclado no esté bloqueado.

1. Tocar durante 1 s la tecla DOWN.

2. Tocar la tecla UP o la tecla DOWN en los siguientes 15 s para seleccionar una etiqueta.

ETIQ.	SIGNIFICADO
LS	visualización de las informaciones referentes a las alarmas APPCC
rLS	eliminación de las informaciones referentes a las alarmas APPCC

3. Tocar la tecla SET.

4. Tocar la tecla UP o la tecla DOWN para seleccionar un código de alarma (para selección etiqueta "LS") o para ajustar "149" (para selección etiqueta "rLS").

COD.	SIGNIFICADO
AL	alarma baja temperatura
AH	alarma alta temperatura
id	alarma puerta abierta (si i4 = 1)
PF	alarma power failure (disponible en EVJ213, EVJ214, EVJ215 y EVJ216 o en EVJ203, EVJ204, EVJ205 y EVJ206 con interfaz EVIF25TBX conectada)

5. Tocar la tecla SET.

6. Tocar la tecla ON/STANDBY (o no tocar nada durante 60 s) para salir del procedimiento.

Ejemplo de informaciones referentes a una alarma (por ejemplo una alarma de alta temperatura).

<b>8.0</b>	el valor crítico (temperatura de la cámara/temperatura producto calculada) ha sido de 8.0 °C/°F
<b>Sta</b>	(disponible en EVJ213, EVJ214, EVJ215 y EVJ216 o en EVJ203, EVJ204, EVJ205 y EVJ206 con interfaz EVIF25TBX conectada)
<b>y15</b>	la alarma se ha manifestado en el 2015
<b>n03</b>	la alarma se ha manifestado en marzo
<b>d26</b>	la alarma se ha manifestado el 26 de marzo del 2015
<b>h16</b>	la alarma se ha manifestado a las 16:00
<b>n30</b>	la alarma se ha manifestado a las 16:30
<b>dur</b>	
<b>h01</b>	la alarma ha durado 1 h
<b>n15</b>	la alarma ha durado 1 h y 15 min

**5.5 Visualización/eliminación de las horas de funcionamiento del compresor**

Asegurarse de que el teclado no esté bloqueado.

1. Tocar durante 1 s la tecla DOWN.





68	F3	2	tiempo máximo parada ventiladores evaporador	0... 15 min def. 0 en EVJ203 y EVJ213
69	F4	30	tiempo ventiladores evaporador off en energy saving	0... 240 s x 10 si F0 ≠ 5
70	F5	30	tiempo ventiladores evaporador on en energy saving	0... 240 s x 10 si F0 ≠ 5
71	F6	0	funcionamiento para alta/baja humedad	0 = para baja humedad (con F17 y F18 si compresor off, on si compresor on) 1 = para alta humedad (on)
72	F7	5.0	umbral ventiladores evaporador on tras goteo (relativo a setpoint)	-99... 99 °C/°F setpoint + F7
73	F8	2.0	diferencial umbral regulación ventiladores evaporador	1... 15 °C/°F
74	F9	10	retraso ventiladores evaporador off tras compresor off	0... 240 s si F0 = 2 o 5
75	F10	1	modalidad ventiladores condensador	0 = termostáticas (con F11) 1 = termostáticas (con F11) si compresor off, on si compresor on 2 = termostáticas (con F11) si compresor off, on si compresor on, off en desescarche, plegoteo y goteo
76	F11	15.0	umbral ventiladores condensador on	0... 99 °C/°F diferencial = 2 °C/4 °F
77	F12	30	retraso ventiladores condensador off tras compresor off	0... 240 s si P4 = 1
78	F17	60	tiempo ventiladores evaporador off en baja humedad	0... 240 s
79	F18	10	tiempo ventiladores evaporador on en baja humedad	0... 240 s
<b>N. PAR. DEF. ENTRADAS DIGITALES MÍN... MÁX.</b>				
80	i0	5	función entrada micro puerto	0 = desactivado 1 = compresor + ventiladores evaporador off 2 = ventiladores evaporador off 3 = luz cámara on 4 = compresor + ventiladores evaporador off, luz cámara on 5 = ventiladores evaporador off, luz cámara on
81	i1	0	activación entrada micro puerto	0 = con contacto cerrado 1 = con contacto abierto
82	i2	30	retraso alarma puerta abierta	-1... 120 min -1 = desactivado
83	i3	15	tiempo máximo inhibición regulación con puerta abierta	-1... 120 min -1 = hasta el cierre
84	i4	0	activa memorización de alarma puerta abierta	0 = no 1 = sí si i2 ≠ -1 y después i2
85	i5	8	función entrada multifunción	0 = desactivado 1 = energy saving 2 = alarma iA 3 = alarma iSd 4 = carga 1 tras tecla on 5 = carga 2 tras tecla on 6 = enciende/apaga dispositivo 7 = alarma LP 8 = alarma C1t 9 = alarma C2t
86	i6	0	activación entrada multifunción	0 = con contacto cerrado 1 = con contacto abierto
87	i7	0	retraso alarma entrada multifunción	0... 120 min si i5 = 3, 8 o 9, retraso compresor on tras restablecimiento alarma
88	i8	0	número activaciones entrada multifunción tras alarma alta presión	0... 15 0 = desactivado si i5 = 3
89	i9	240	tiempo reinicio contador tras alarma alta presión	1... 999 min
90	i10	0	tiempo consecutivo puerta cerrada tras energy saving	0... 999 min después de que temperatura regulación < SP:
91	i13	180	número aperturas puerta tras desescarche	0... 240 0 = desactivado
92	i14	32	tiempo consecutivo puerta abierta tras desescarche	0... 240 min 0 = desactivado
<b>N. PAR. DEF. SALIDAS DIGITALES MÍN... MÁX.</b>				
93	u1c	0	configuración relé K1	0 = compresor 1 1 = compresor 2 2 = ventiladores evaporador 3 = ventiladores condensador 4 = desescarche 5 = luz cámara 6 = antivaho 7 = resistencias puerta 8 = resistencias para zona neutra 11 = resistencias goteo 10 = carga 1 tras tecla 11 = carga 2 tras tecla 12 = alarma 13 = on/standby

95	u3c	5	configuración relé K3	0 = compresor 1 1 = compresor 2 2 = ventiladores evaporador 3 = ventiladores condensador 4 = desescarche 5 = luz cámara 6 = antivaho 7 = resistencias puerta 8 = resistencias para zona neutra 11 = resistencias goteo 10 = carga 1 tras tecla 11 = carga 2 tras tecla 12 = alarma 13 = on/standby
96	u4c	2	configuración relé K4 (no disponible en EVJ203 y EVJ213)	0 = compresor 1 1 = compresor 2 2 = ventiladores evaporador 3 = ventiladores condensador 4 = desescarche 5 = luz cámara 6 = antivaho 7 = resistencias puerta 8 = resistencias para zona neutra 11 = resistencias goteo 10 = carga 1 tras tecla 11 = carga 2 tras tecla 12 = alarma 13 = on/standby
97	u5c	3	configuración relé K5 (no disponible en EVJ203, EVJ213, EVJ204 y EVJ214)	0 = compresor 1 1 = compresor 2 2 = ventiladores evaporador 3 = ventiladores condensador 4 = desescarche 5 = luz cámara 6 = antivaho 7 = resistencias puerta 8 = resistencias para zona neutra 11 = resistencias goteo 10 = carga 1 tras tecla 11 = carga 2 tras tecla 12 = alarma 13 = on/standby
98	u6c	11	configuración relé K6 (disponible sólo en EVJ206 y EVJ216)	0 = compresor 1 1 = compresor 2 2 = ventiladores evaporador 3 = ventiladores condensador 4 = desescarche 5 = luz cámara 6 = antivaho 7 = resistencias puerta 8 = resistencias para zona neutra 11 = resistencias goteo 10 = carga 1 tras tecla 11 = carga 2 tras tecla 12 = alarma 13 = on/standby
99	u2	0	activar luz cámara y carga tras tecla en standby	0 = no 1 = sí de forma manual
100	u4	1	activa silenciar salida alarma	0 = no 1 = sí
101	u5	-1.0	umbral resistencias puerta on	-99... 99 °C/°F diferencial = 2 °C/4 °F
102	u6	5	duración antivaho on	1... 120 min
103	u7	-5.0	umbral zona neutra para calentamiento (relativo a setpoint)	-99... 99 °C/°F diferencial = 2 °C/4 °F setpoint + u7
104	u9	1	activar zumbador de alarma	0 = no 1 = sí
<b>N. PAR. DEF. RELOJ MÍN... MÁX.</b>				
105	Hr0	1	activar reloj (por defecto 0 en los modelos de estructura abierta)	0 = no 1 = sí
<b>N. PAR. DEF. ENERGY SAVING (si r5 = 0) MÍN... MÁX.</b>				
106	HE2	0	duración máxima energy saving	0... 999 min
<b>N. PAR. DEF. ENERGY SAVING EN TIEMPO REAL (si r5 = 0) MÍN... MÁX.</b>				
107	H01	0	horario energy saving	0... 23 h
108	H02	0	duración máxima energy saving	0... 24 h
<b>N. PAR. DEF. DESESCARCHE EN TIEMPO REAL (si d8 = 4) MÍN... MÁX.</b>				
109	Hd1	h-	horario 1º desescarche diario	h- = desactivado
110	Hd2	h-	horario 2º desescarche diario	h- = desactivado
111	Hd3	h-	horario 3º desescarche diario	h- = desactivado
112	Hd4	h-	horario 4º desescarche diario	h- = desactivado
113	Hd5	h-	horario 5º desescarche diario	h- = desactivado
114	Hd6	h-	horario 6º desescarche diario	h- = desactivado
<b>N. PAR. DEF. REGISTRO DE DATOS (no disponible en EVJ203, EVJ204, EVJ205 y EVJ206) MÍN... MÁX.</b>				
115	Sd0	30	intervalo escritura tarjeta SD en modalidad APCC	1... 30 min
116	Sd1	1	intervalo escritura tarjeta SD en modalidad service	1... 30 min
117	Sd2	60	duración modalidad service	1... 240 min
118	Sd3	0	activar registro temperatura crítica	0 = no 1 = sí
119	Sd4	0	activar registro temperatura cámara	0 = no 1 = sí
120	Sd5	1	tipo de separador decimal	0 = coma 1 = punto
<b>N. PAR. DEF. DISPOSITIVOS DE SEGURIDAD MÍN... MÁX.</b>				
121	POF	1	activar tecla ON/STANDBY	0 = no 1 = sí
122	Loc	1	activar bloqueo teclado (por defecto 0 en EVJ203, EVJ204, EVJ205 y EVJ206)	0 = no 1 = sí
123	PAS	-19	contraseña	-99... 999
124	PA1	426	contraseña 1º Nivel	-99... 999
125	PA2	824	contraseña 2º Nivel	-99... 999
<b>N. PAR. DEF. REGISTRO DE DATOS EVLINK MÍN... MÁX.</b>				
126	rEO	60	intervalo muestreo registrador de datos	0... 240 min
127	rE1	4	selección temperatura para registrador de datos	0 = ninguna 1 = cámara 2 = evaporador 3 = auxiliar 4 = cámara y evaporador 5 = todas
<b>N. PAR. DEF. MODBUS MÍN... MÁX.</b>				
128	LA	247	dirección MODBUS	1... 247
129	Lb	2	baud rate MODBUS	0 = 2.400 baud 1 = 4.800 baud 2 = 9.600 baud 3 = 19.200 baud
130	LP	2	igualdad MODBUS	0 = ninguna 1 = impares 2 = pares

	N. PAR. DEF. BLUETOOTH	MÍN... MÁX.	
131	bLE 1	activar Bluetooth	0 = no 1 = sí
<b>9 ALARMAS</b>			
CÓD.	SIGNIFICADO	RESTABLECIMIENTO	SOLUCIONES
Pr1	alarma sonda cámara	automático	- comprobar P0
Pr2	alarma sonda evaporador	automático	- comprobar la integ. de la sonda
Pr3	alarma sonda auxiliar	automático	- comprobar la conexión eléctrica
rtc	alarma reloj	manual	ajustar la fecha, la hora y el día de la semana
AL	alarma baja temperatura	automático	comprobar A0, A1 y A2
AH	alarma alta temperatura	automático	comprobar A4 y A5
id	alarma puerta abierta	automático	comprobar i0 y i1
PF	alarma power failure	manual	- tocar una tecla - comprobar la conexión eléctrica
COH	aviso alta condensación	automático	comprobar C6
Csd	alarma alta condensación	manual	- apagar y encender de nuevo el dispositivo - comprobar C7
IA	alarma entrada multifunción	automático	comprobar i5 y i6
iSd	alarma alta presión	manual	- apagar y encender de nuevo el dispositivo - comprobar i5, i6, i8, i9
LP	alarma baja presión	automático	comprobar i5 y i6
C1t	alarma protección térmica compresor	automático	comprobar i5 y i6
C2t	alarma protección térmica compresor 2	automático	comprobar i5 y i6
dFd	alarma timeout desescarche	manual	- tocar una tecla - comprobar d2, d3 y d11
FUL	alarma espacio tarjeta SD agotado	manual	vaciar espacio en la tarjeta SD o sustituirla
Sd	alarma tarjeta SD no activada	manual	introducir la tarjeta SD o sustituirla
<b>10 DATOS TECNICOS</b>			
Finalidad del dispositivo de control:		dispositivo de control de funcionamiento.	
Fabricación del dispositivo de control:		dispositivo electrónico incorporado.	
Contenedor:	Modelos en contenedor de plástico:	autextinguible negro	
	Modelos de estructura abierta:	ficha abierta.	
Categoría de resistencia al calor y al fuego:		D.	
Tamaño:	Modelos en contenedor de plástico:	111,4 x 76,4 x 48,0 mm (4 3/8 x 3 x 1 15/16 in)	
	Modelos de estructura abierta:	101,0 x 67,0 x 47,0 mm (4 x 2 5/8 x 1 7/8 in)	
Método de montaje del dispositivo de control:	Modelos en contenedor de plástico:	de panel, con aletas elásticas de retención	
	Modelos de estructura abierta:	en la parte posterior del panel, con tornillos prisioneros y teclado de membrana (no de serie).	
Grado de protección facilitado por la envoltura:	Modelos en contenedor de plástico:	IP65 (el frontal), a condición de que el dispositivo se encuentre instalado sobre un panel metálico de 0,8 mm (1/32 in) de grosor	
	Modelos de estructura abierta:	IP00.	
Método de conexión:			
terminales de conexiones de tornillo fijas para conductores de hasta 2,5 mm <sup>2</sup> (terminales de conexiones extraíbles de tornillo para conductores de hasta 2,5 mm <sup>2</sup> a petición)			
conector Pico-Blade		conector Micro-MaTch.	
Longitudes máximas permitidas para los cables de enlace:			
alimentación: 10 m (32,8 ft)		entradas analógicas: 10 m (32,8 ft)	
entradas digitales: 10 m (32,8 ft)		salidas digitales: 10 m (32,8 ft).	
Temperatura de empleo:		de -5 a 55 °C (de 23 a 131 °F).	
Temperatura de almacenamiento:		de -25 a 70 °C (de -13 a 158 °F).	
Humedad de empleo:		del 10 al 90 % de humedad relativa sin condensación.	
Situación de contaminación del dispositivo de control:		2.	
Conformidad:			
RoHS 2011/65/CE	WEEE 2012/19/EU	reglamento REACH (CE) n. 1907/2006	
EMC 2014/30/UE		LVD 2014/35/UE.	
Alimentación:			
12 VAC (+10% -15%), 50/60 Hz (±3 Hz), máx. 4 VA aislada		12 VDC (+10% -15%), máx. 3,5 W aislada	
Método de conexión a tierra del dispositivo de control:		ninguno.	
Tensión impulsiva nominal:		4 KV.	
Categoría de sobretensión:		III.	
Clase y estructura del software:		A.	
Reloj:		batería secundaria al litio incorporada (reloj no disponible en EVJ203, EVJ204, EVJ205 y EVJ206).	
Deriva del reloj:		≤ 60 s/mes a 25 °C (77 °F).	
Autonomía de la batería del reloj a falta de la alimentación:		> 24 h a 25 °C (77 °F).	
Tiempo de carga de la batería del reloj:		24 h (la batería se carga con la alimentación del dispositivo).	
Entradas analógicas:		2 por sonda PTC o NTC (sonda cámara y sonda evaporador).	
Sondas PTC:	Tipo de sensor:	KTY 81-121 (990 Ω @ 25 °C, 77 °F)	
	Campo de medición:	de -50 a 150 °C (de -58 a 302 °F)	
	Resolución:	0,1 °C (1 °F).	
Sondas NTC:	Tipo de sensor:	B3435 (10 K:Ω @ 25 °C, 77 °F)	
	Campo de medición:	de -40 a 105 °C (de -40 a 221 °F)	
	Resolución:	0,1 °C (1 °F).	
Entradas digitales:		1 contacto seco (micro puerto).	
Contacto seco:	Tipo de contacto:	5 VDC, 1,5 mA	
	Alimentación:	ninguna	
	Protección:	ninguna.	
Otras entradas:		entrada configurable para entrada analógica (sonda auxiliar) o para entrada digital (entrada multifunción).	
Salidas digitales:		6 (5 in EVJ205 y EVJ215, 4 en EVJ204 y EVJ214, 3 en EVJ203 y EVJ213) con relé electromecánico.	
Relé K1:		SPST de 16 A res. @ 250 VAC	
Relé K2:		SPST de 30 A res. @ 250 VAC en EVJ275?273?77? y EVJ276?273?77?	
Relé K3:		SPDT de 8 A res. @ 250 VAC	
Relé K4 (no disponible en EVJ203 y EVJ213):		SPST de 8 A res. @ 250 VAC	
Relé K5 (no disponible en EVJ203, EVJ213, EVJ204 y EVJ214):		SPST de 5 A res. @ 250 VAC	
Relé K6 (disponible sólo en EVJ206 y EVJ216):		SPDT de 8 A res. @ 250 VAC	
El dispositivo garantiza un aislamiento reforzado entre cada conector desde la salida digital y las restantes partes del propio dispositivo.			
Acciones de tipo 1 o de tipo 2:		tipo 1.	
Características complementarias de las acciones de tipo 1 o de tipo 2:		C.	
Visualizaciones:		display personalizado de 3 dígitos, con iconos de función.	
Zumbador de alarma:		incorporada.	
Puertos de comunicación:			

1 puerto TTL MODBUS slave para APP  
EVConnect o para BMS

1 puerto para módulo registrador de datos en tarjeta SD (no disponible en EVJ203, EVJ204, EVJ205 y EVJ206).



**ATENCIÓN**

El dispositivo se tiene que eliminar según las normativas locales acerca de la recogida de equipos eléctricos y electrónicos.

Este documento y las soluciones que contiene son propiedad intelectual de EVCO y están protegidas por el Código de los derechos de Propiedad Industrial (CPI). EVCO prohíbe terminantemente la reproducción y divulgación, incluso parcial, de los contenidos si no se dispone de una autorización explícita de EVCO. El cliente (fabricante, instalador o usuario final) se asume todas las responsabilidades por lo que se refiere a la configuración del dispositivo. EVCO no se asume ninguna responsabilidad por lo que se refiere a los posibles errores que presente y se reserva el derecho de efectuar cualquier modificación en cualquier momento sin perjudicar las características esenciales de funcionalidad y seguridad.



**EVCO S.p.A.**

Via Feltre 81, 32036 Sedico (BL) ITALIA  
teléfono 0437 8422 | fax 0437 83648

EveryControl Group email info@evco.it | web www.evco.it